

FLEXISPOT

型號: ET228(IB)
安裝說明書

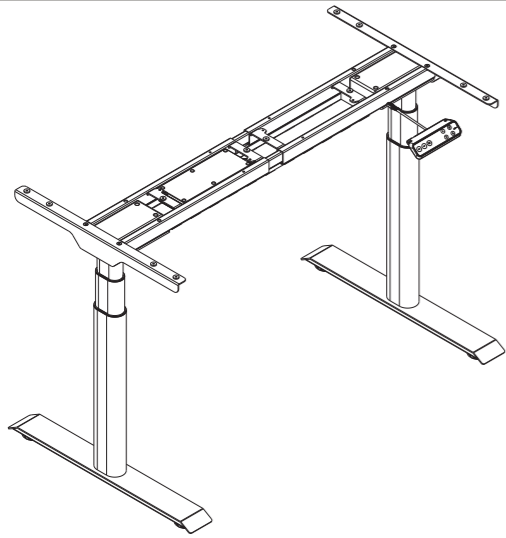

技術參數

| | |
|------|-------------|
| 立柱節數 | 3節 |
| 最大承重 | 125KG |
| 升降高度 | 600-1250mm |
| 左右拉伸 | 1100-1900mm |

螺絲包清單

注意:以下的線條圖僅供參考用,在一些情況下可能會與實物有所差異,請以實物為準。如果有發現工具遺漏或安裝上的問題,請聯系客服。

| 序號 | 圖形 | 名稱 | 數量 |
|----|----|-------------|----|
| A | | 螺釘 M6 | 4 |
| B | | 螺釘 M6 | 4 |
| C | | 螺釘 M6 | 8 |
| D | | 螺釘 M6 | 12 |
| E | | 螺釘 St4.2 | 16 |
| F | | 扳手 4x4mm | 1 |

部件清單

| | | | | | |
|----|-----------|----|----|--------------------|----|
| 序號 | 配件 | 數量 | 序號 | 配件 | 數量 |
| ① | 桌腳 | 2 | ② | 桌腿 | 2 |
| 序號 | 配件 | 數量 | 序號 | 配件 | 數量 |
| ③ | 擋板 | 1 | ④ | 支撐橫梁 (含控制盒) | 1 |
| 序號 | 配件 | 數量 | 序號 | 配件 | 數量 |
| ⑤ | 支撐板 | 2 | ⑥ | 手柄(選型) | 1 |
| 序號 | 配件 | 數量 | | | |
| ⑦ | 電源連接線 | 1 | | | |

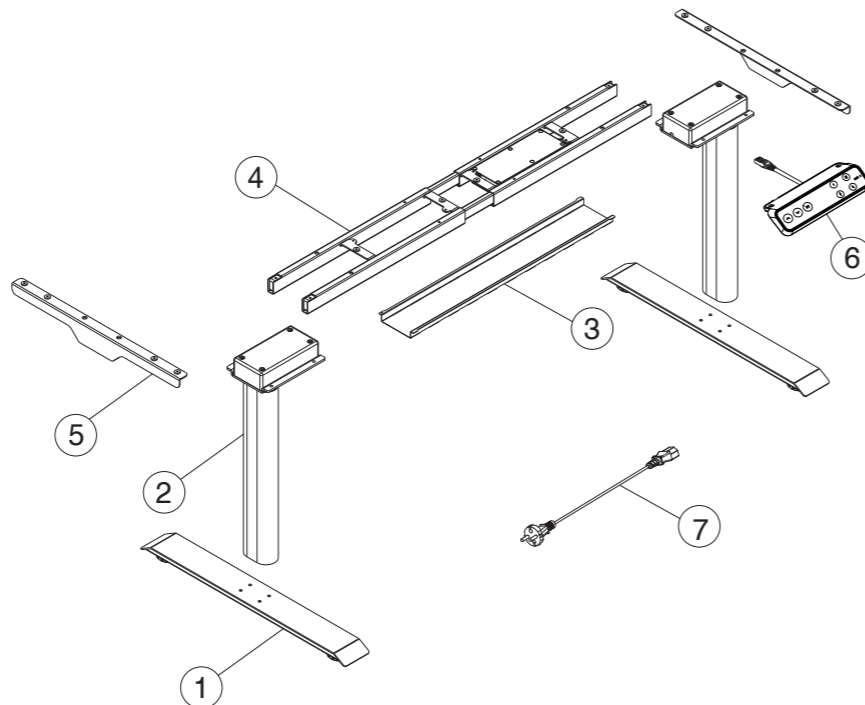

安裝步驟1

支撐板與支撐橫梁連接

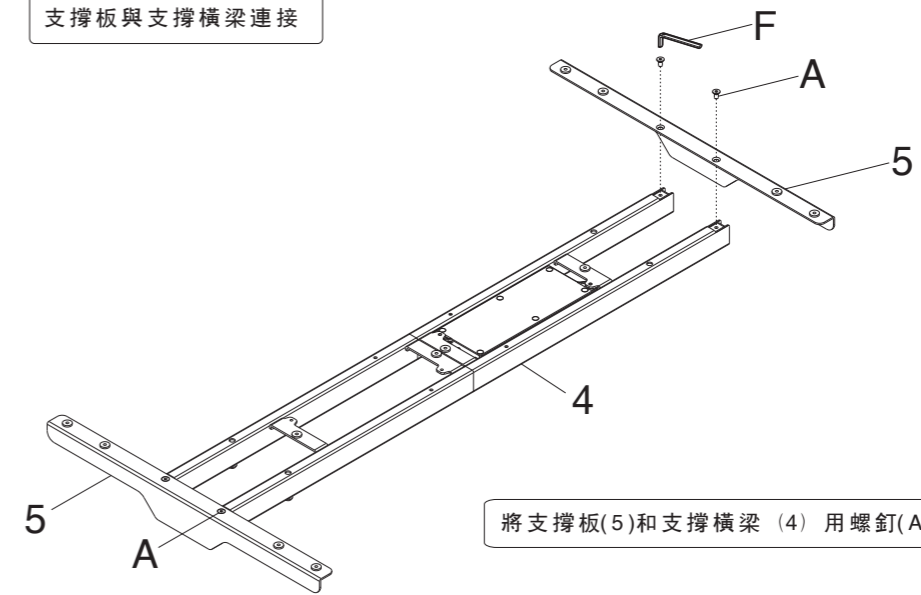

將支撐板(5)和支撐橫梁(4)用螺釘(A)連接,并用扳手(F)鎖緊。

安裝步驟2

安裝桌腿

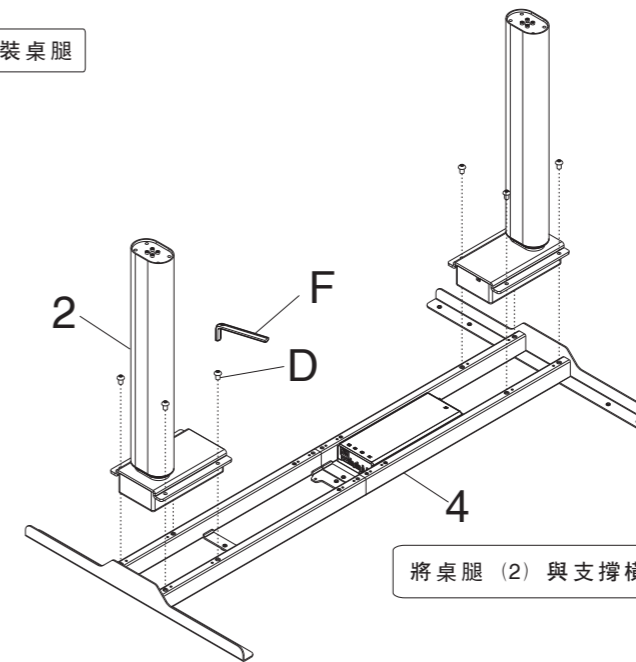

將桌腿(2)與支撐橫梁(4)用螺釘(D)連接,并用扳手(F)鎖緊。

安裝步驟3

安裝桌腳

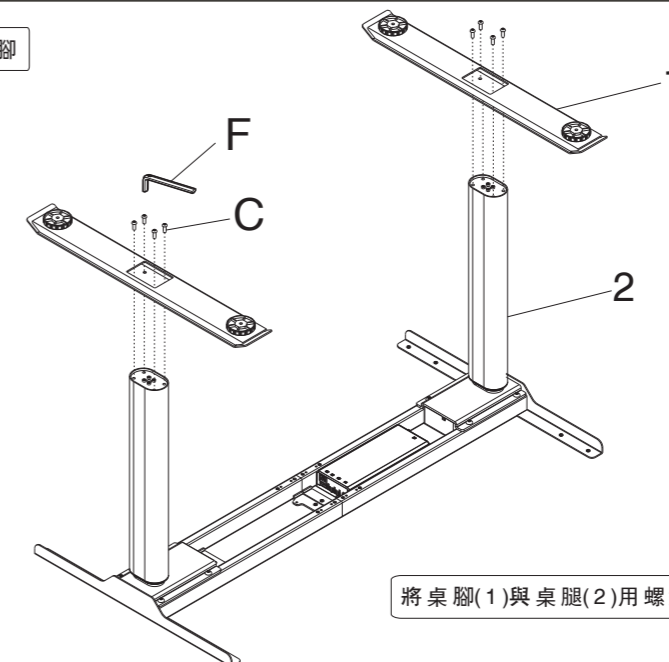

將桌腳(1)與桌腿(2)用螺釘(C)連接,并用扳手(F)鎖緊。

安裝步驟4

安裝桌板

E x12

1

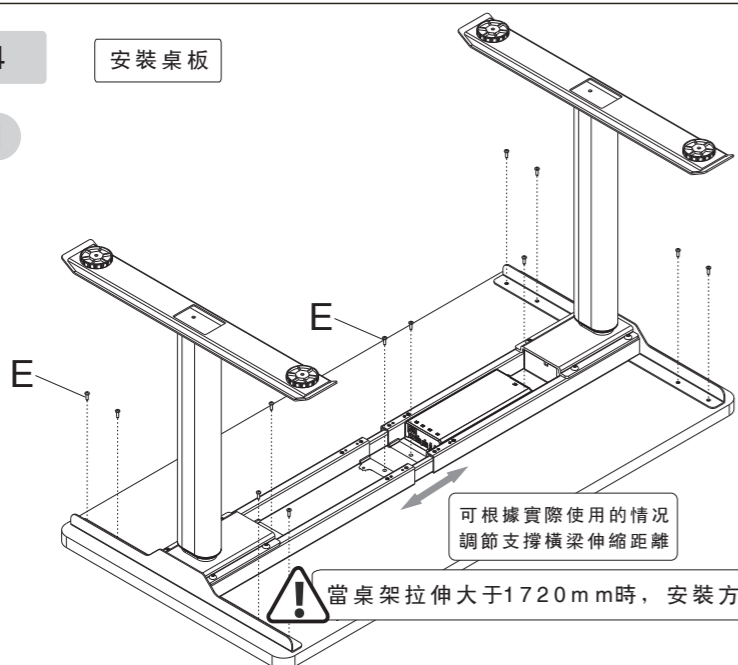

可根據實際使用的情況
調節支撐橫梁伸縮距離

當桌架拉伸大于1720mm時，安裝方式見步驟6方式2

2

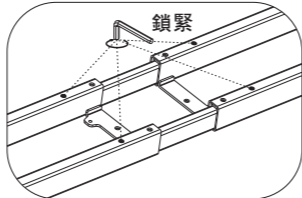
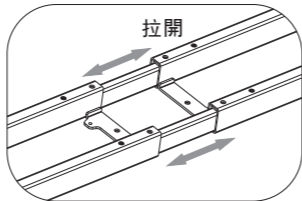
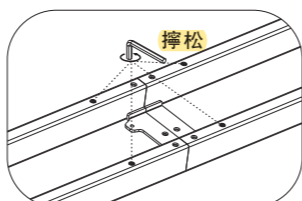

安裝步驟5

安裝手柄

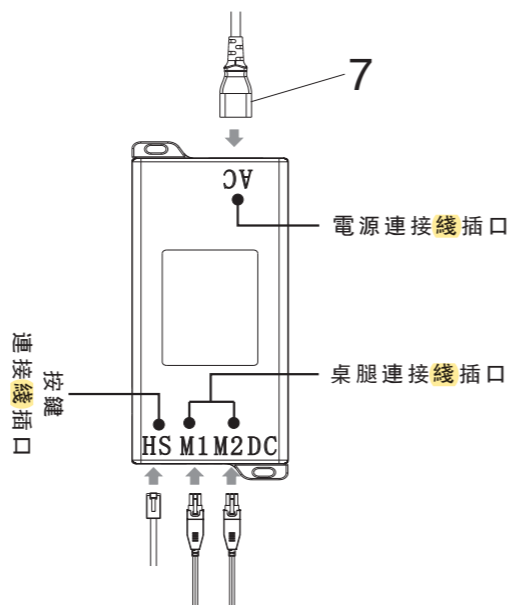
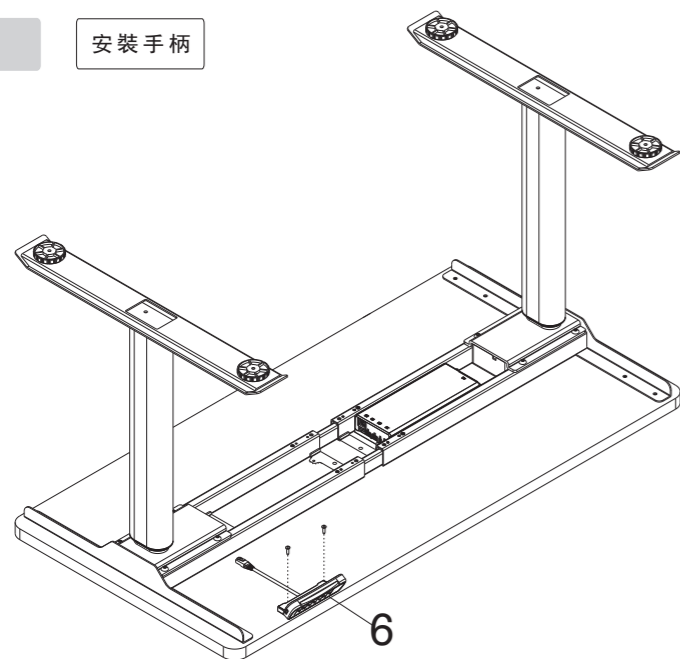

安裝步驟6

安裝擋板

B x4



方式1

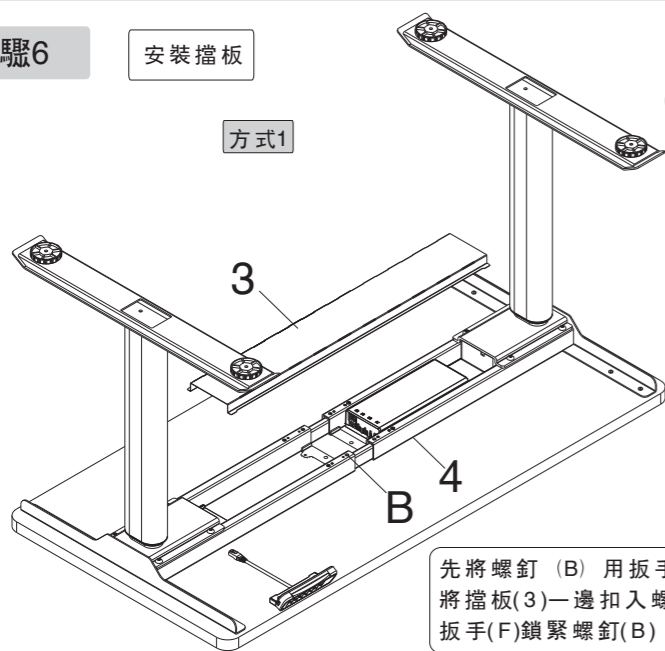

先將螺釘 (B) 用扳手(F)擰入支撐橫梁 (4) 上，不完全擰緊，將擋板(3)一邊扣入螺釘(B)內，另一邊也壓入螺釘(B)內，最后用扳手(F)鎖緊螺釘(B)

1

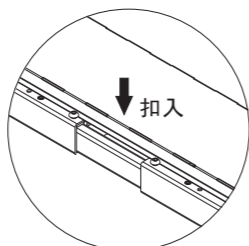

3

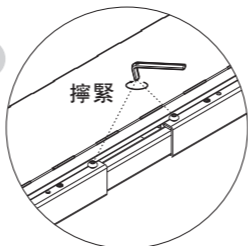

2

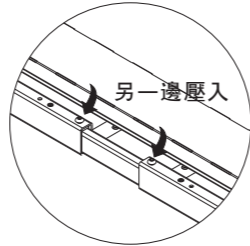

B x4

D x4



方式2

擋板 (3) 安裝方法同步步驟6的方式1

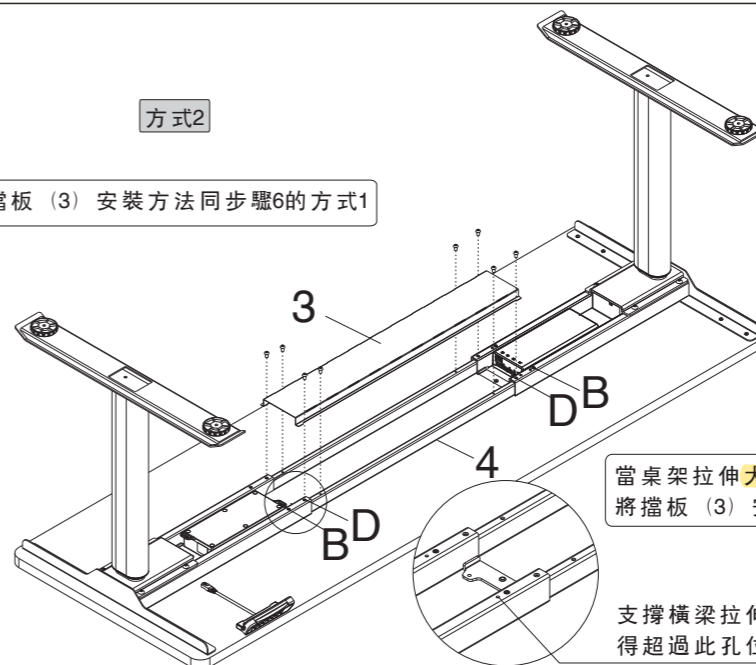

當桌架拉伸大于1720mm時，需要將擋板 (3) 安裝到中間連接杆上

支撐橫梁拉伸不得超過此孔位

常見異常處理

以下提示將幫助您檢測并消除常見異常和錯誤。如果您遇到的一個異常沒有列在下表，請與您的供應商聯系。所有這些異常或者錯誤只能夠由**制造商**或者受過專門培訓的人員進行調查以及糾正。

| 異常現象 | 處理方法 |
|---|---|
| 接上電源后長按向下鍵無反應 | 1. 檢查連接線連接是否正常； 2. 聯系您的供應商或者經銷商； |
| 接上電源后按向上向下鍵無反應 | 1. 檢查連接線連接是否正常； 2. 聯系您的供應商或者經銷商； |
| 上升速度慢 | 1. 檢查設備負載是否太重超過125KG 2. 聯系您的供應商或者經銷商； |
| 電動動作不是按用戶要求走 | 1. 聯系您的供應商或者經銷商； |
| 只降不升 | 1. 重新復位； 2. 聯系您的供應商或者經銷商； |
| 設備下滑 | 1. 檢查設備負載是否太重超過125KG 2. 聯系您的供應商或者經銷商； |
| 設備經常進入復位狀態 | 1. 檢查設備負載是否太重超過125KG 2. 聯系您的供應商或者經銷商； |
| 超工作制要求工作后 (Duty cycle: Max 2min on/ 18min OFF) | 1. 設備帶電暫停18分鐘再使用； 2. 聯系您的供應商或者經銷商； |
| 上升和下降高度不夠 | 1. 同時按“M”和“↓”按鍵3秒以上，并聽到蜂鳴器連續響兩聲，重新復位； 2. 聯系您的供應商或者經銷商； |

注意事項

- 供電電源：AC100V-240V，頻率50/60Hz；
- 使用環境：0-40℃；
- 清潔之前，必須拔下電源插頭，清潔時用**略微潮濕**的抹布擦拭表面灰塵，注意不要讓水滴流入部件內部，不要損壞**連接線**，不要碰松插頭的連接；
- 電器盒內含有電子元器件、金屬、塑料、導線等等，應按照各國使用的環境法規來進行處理，不要按照常規家庭垃圾處理。
- 在使用產品前，請認真檢查確定產品已完全正確安裝。
- 初次使用產品前，請熟悉產品的所有功能和程序設置。
- 不允許兒童在該產品上玩耍。兒童在產品上玩耍，有些行為是難以預測的，由此而導致的危險**后果**廠家不負責任。
- 因結構引起的多楔帶或制動系統的輕微噪音，對器材的使用不會有任何的影響。
- 禁止使用腐蝕性或磨蝕性材料來清潔器材。必須確保使用的清潔劑不會污染環境。
- 在了解相關危險的情況下操作，八歲或八歲以上兒童以及存在身體感官等缺陷，心智不健全的人員請在正確的監護和指導下使用。兒童不得隨意接觸玩耍。
- 兒童不得在沒有監護的情況下進行清洗和用戶維護。
- 如果出現**電源線**損壞的情況，必須由**制造商**或相關專業人員進行更換以避免受傷。
- 請確保您的操作環境沒有任何的危險源，例如不要將您的工具隨處亂丟。并始終謹慎處理包裝材料，以避免各種可能的危險，如兒童玩耍塑料袋，可能造成的窒息危險。
- 如有必要請保留該器材的原始包裝，以備您**后**運輸時使用。

廢棄物處理



此標誌表示該產品不應與其它生活垃圾一起進行處理。為了防止隨意處理造成對環境和人類的**潛在**危害，應該對其進行回收以促進材料資源的可持續再利用。在返還您使用的設備時，請使用回收和收集系統或聯系購買的零售商。他們能夠在確保環境安全情況下進行回收。