

正面

成品尺寸: 150×285mm

四折页

对折两次

乐歌 Loctek® | 人体工学

ET223Q

使用说明书

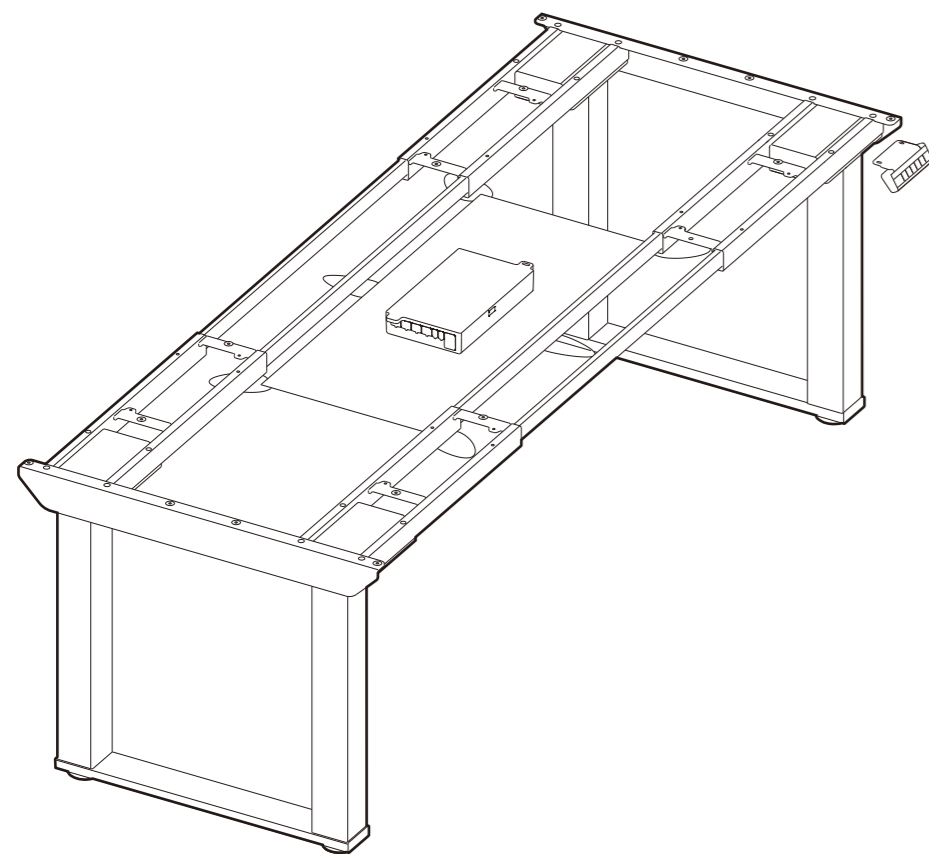

〈图片仅供参考, 产品以实物为准〉
敬请在使用前详细阅读本产品说明书, 并妥善保存!

技术参数

最大承重	200KG
最大速度	38mm/s
最低高度	605mm
最高高度	1255mm
桌架可拉伸范围	1100mm-1900mm
可适配桌板尺寸	长: 1800mm-2400mm 宽: 800mm-900mm

产品清单

附件包清单

注意: 以下的线条图仅供参考, 在一些情况下可能会与实物有所差异, 请以实物为准。如果有发现工具遗漏或安装上的问题, 请联系客服。

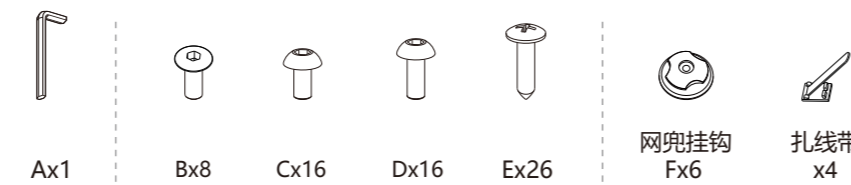

安装准备

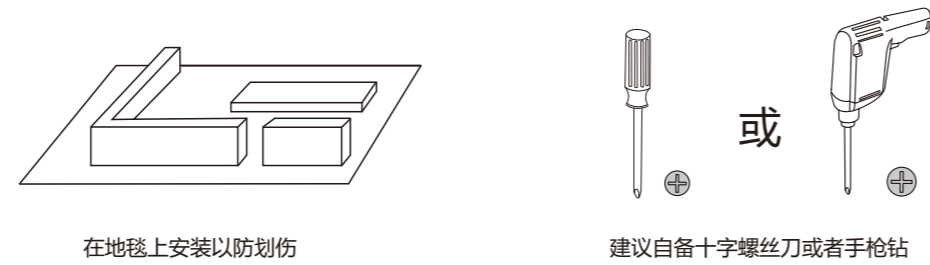

在地毯上安装以防划伤

建议自备十字螺丝刀或者手枪钻

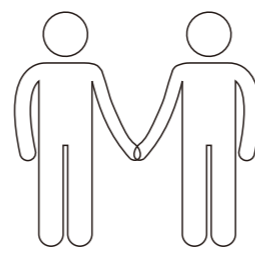

两人以上合作安装

部件清单

序号	部件	序号	部件
①	横梁组件 x 2	⑤	手控 x 1
②	支撑板 x 2	⑥	控制盒 x 1
③	智慧升降桌腿 x 4	⑦	电源线 x 1
④	桌脚组件 x 2	⑧	网兜 x 1

安装示意图

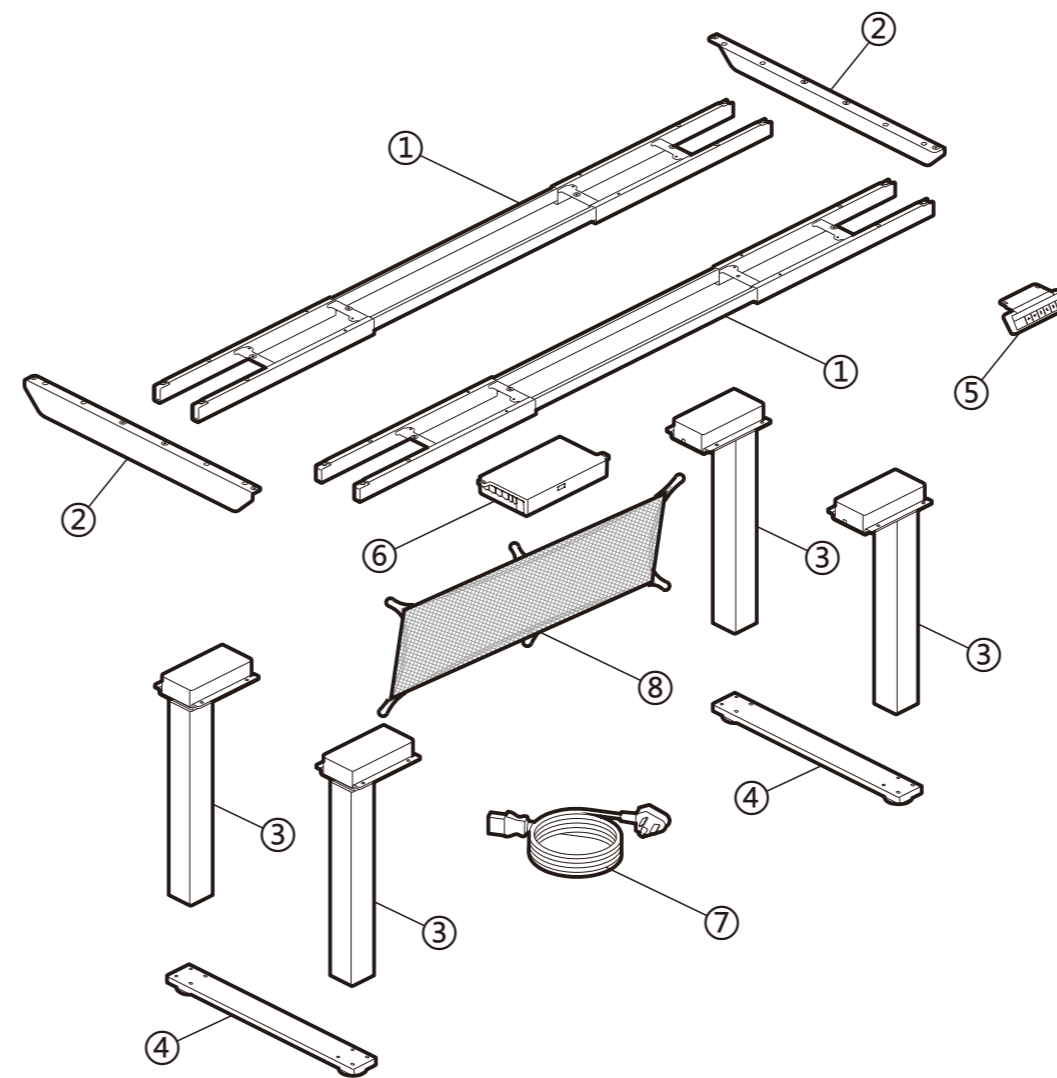

安装步骤

安装步骤一

安装支撑板

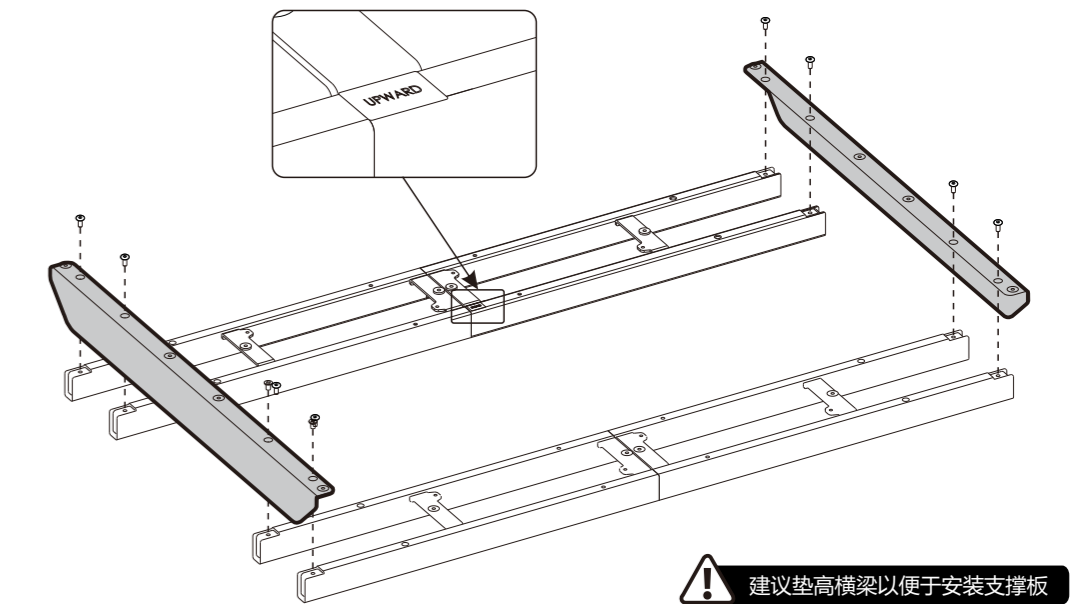

安装步骤二

调节横梁

第一步: 将横梁翻转, 反面朝上;
第二步: 将横梁上的4颗螺钉拧松, 然后拉伸横梁, 将横梁调节至合适位置;
第三步: 当桌板上有孔位时, 横梁拉伸至对齐孔位; 当桌板上无孔位时, 两边支撑板紧贴桌板边缘安装。

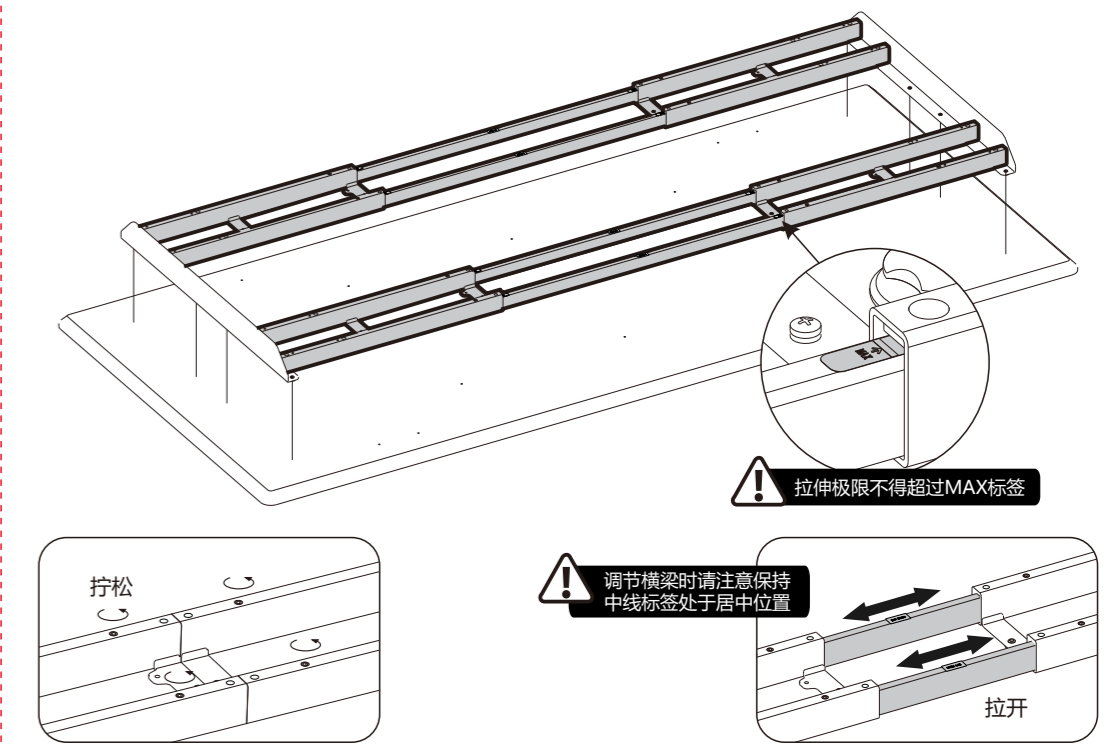

反面

成品尺寸: 150×285mm

四折页

安装步骤三 安装桌板并锁紧横梁

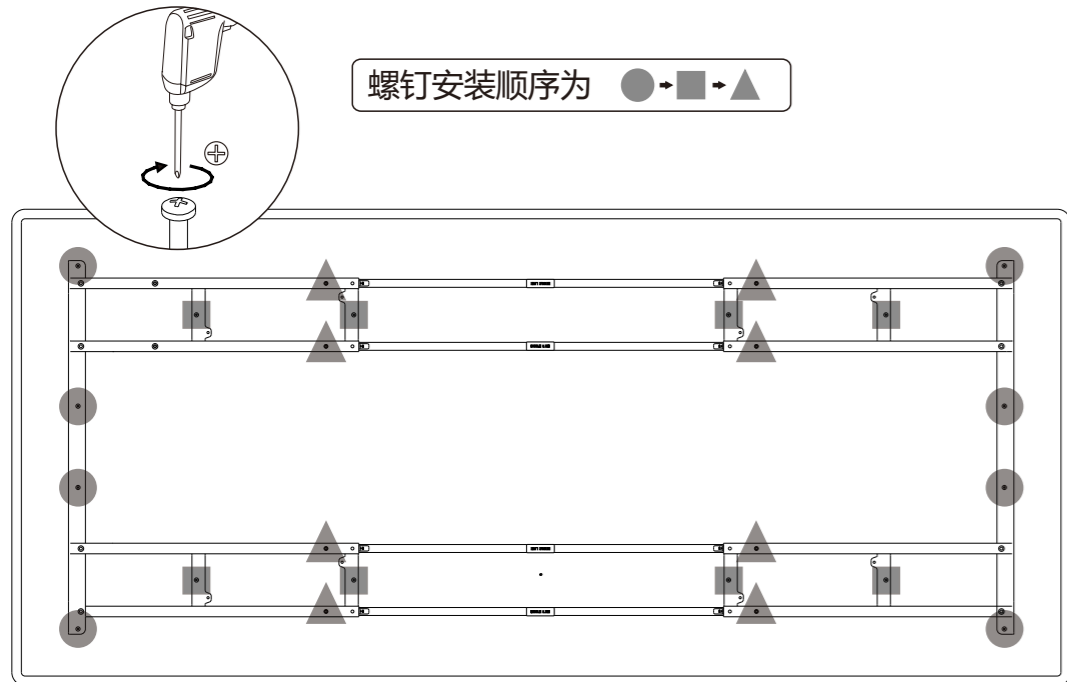
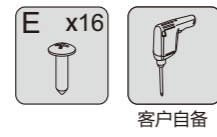

安装步骤四 安装智慧升降桌腿

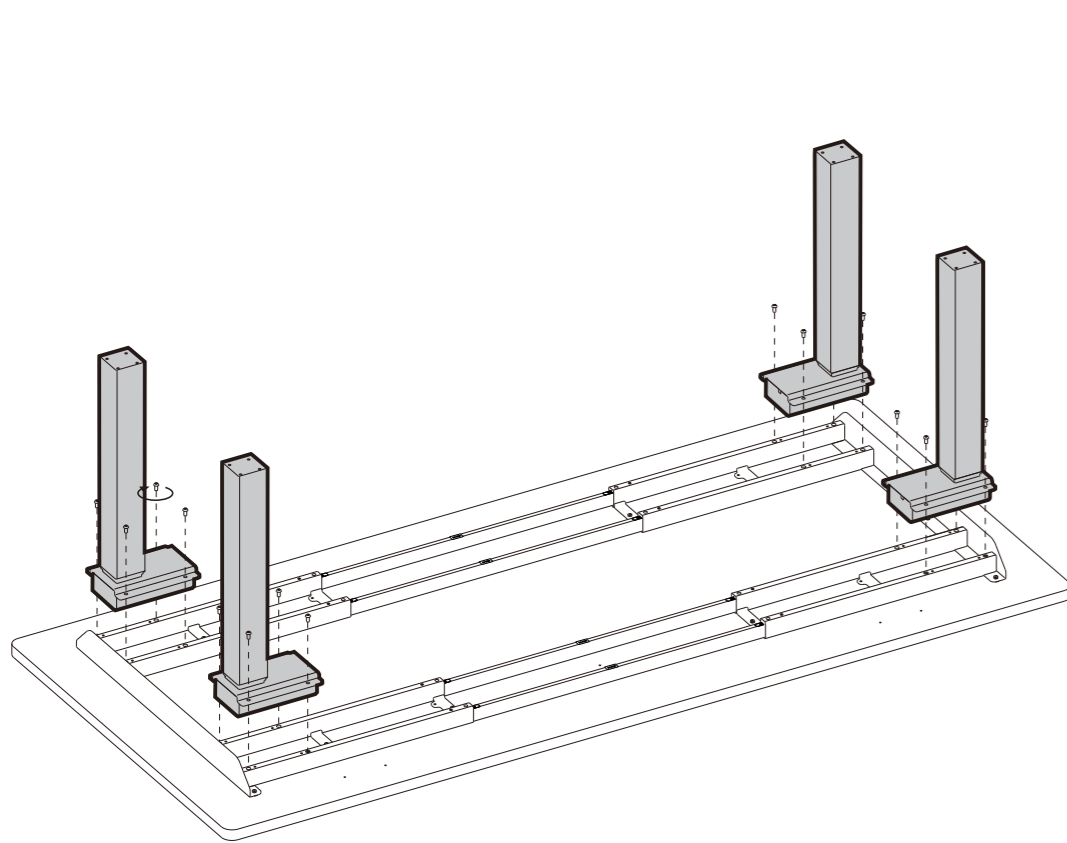
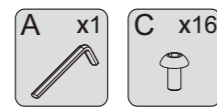

安装步骤五 安装桌脚

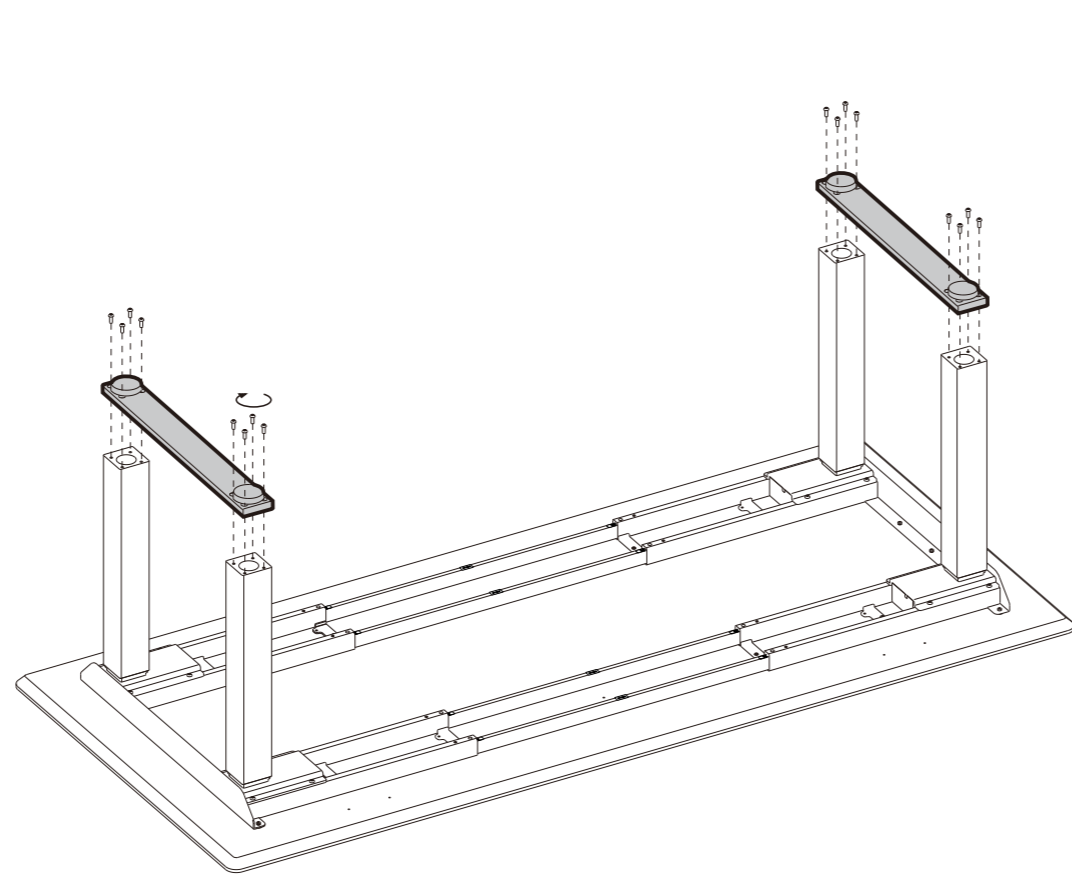
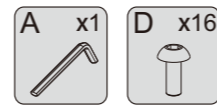

安装步骤六 安装手控

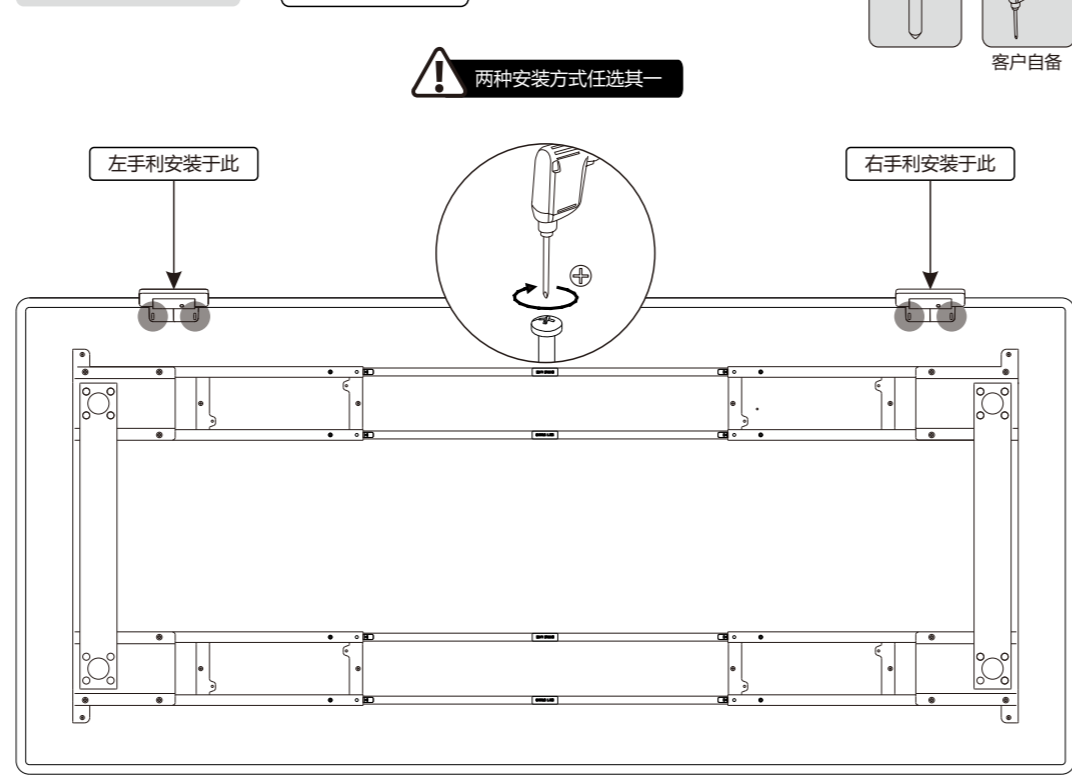

安装步骤七 安装控制盒

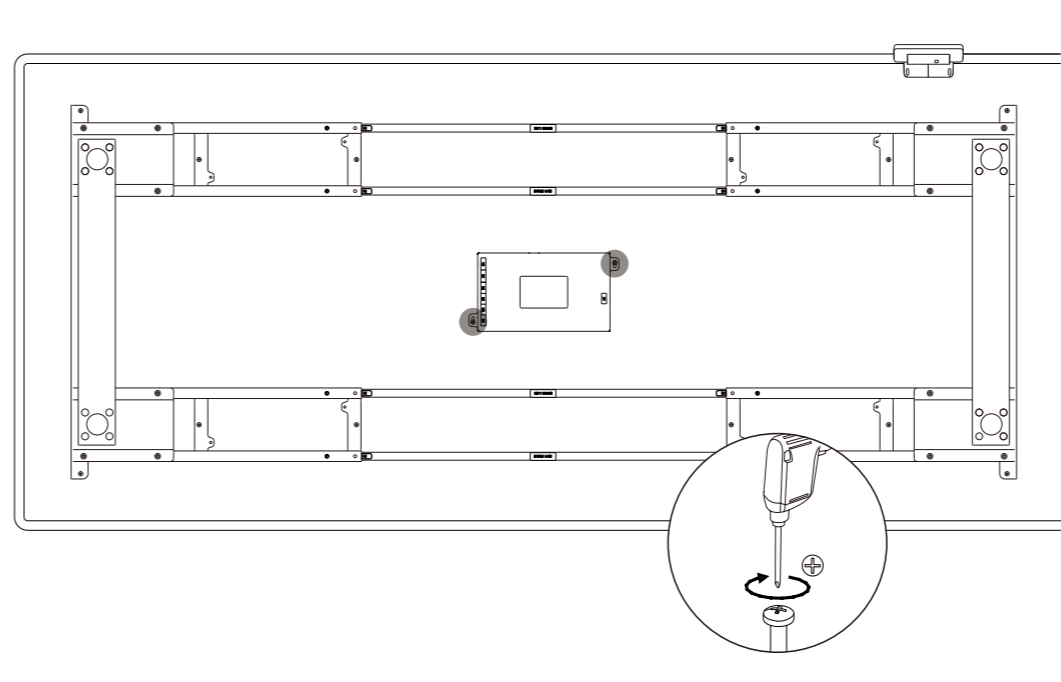
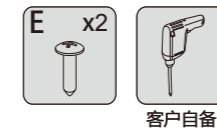

安装步骤八 接线

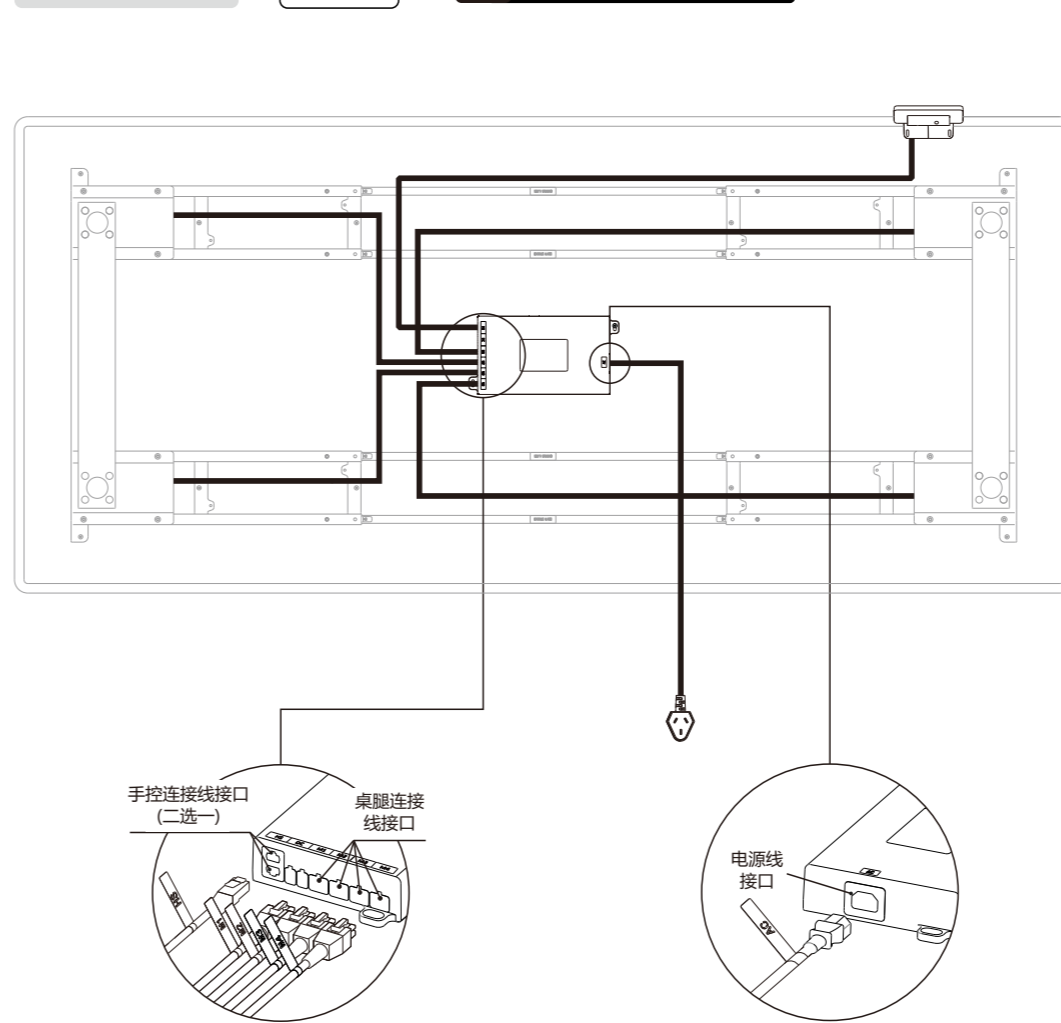

安装步骤九 安装网兜挂钩

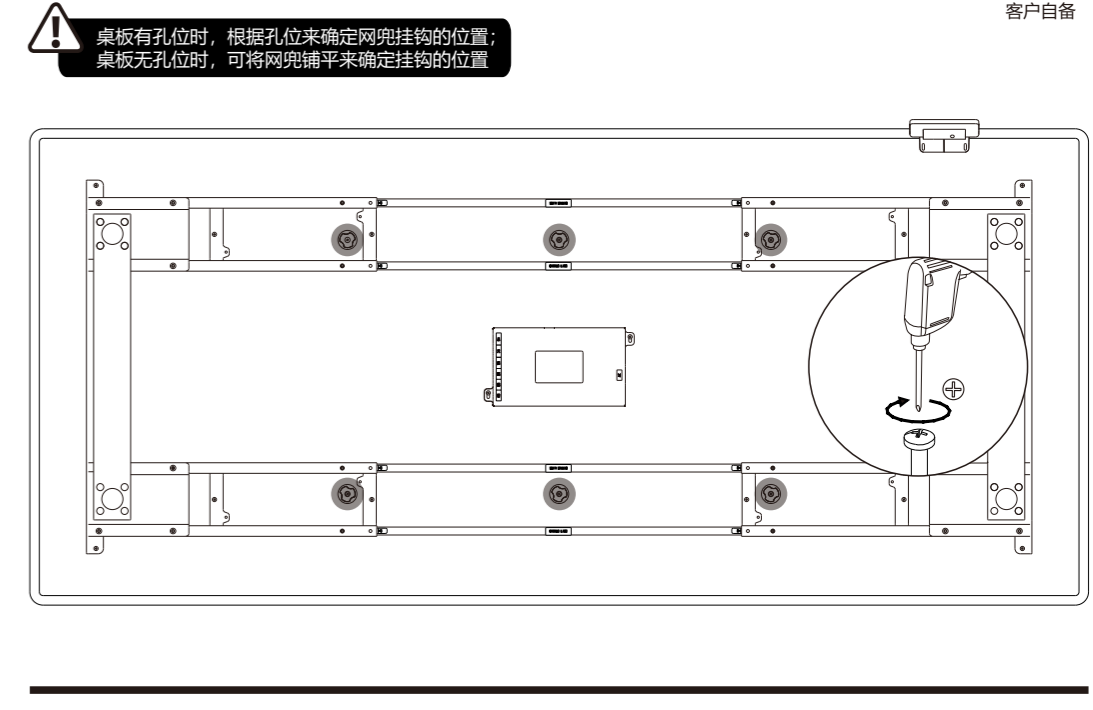
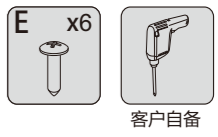

安装步骤十 安装网兜

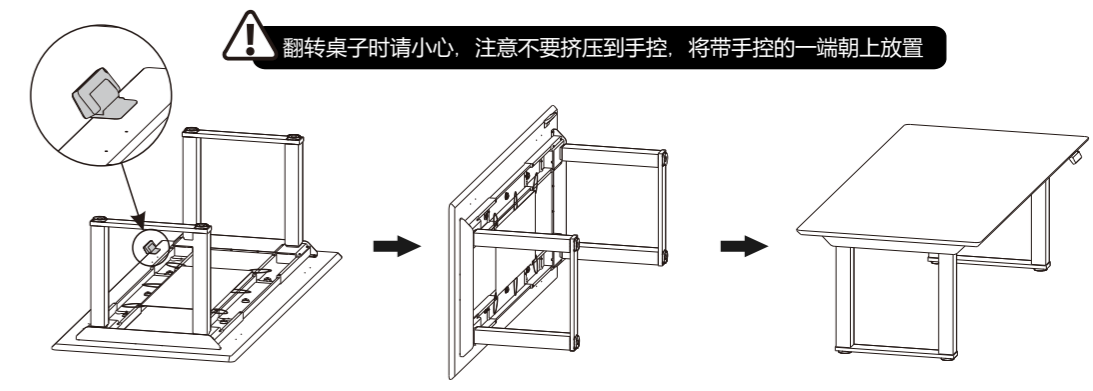
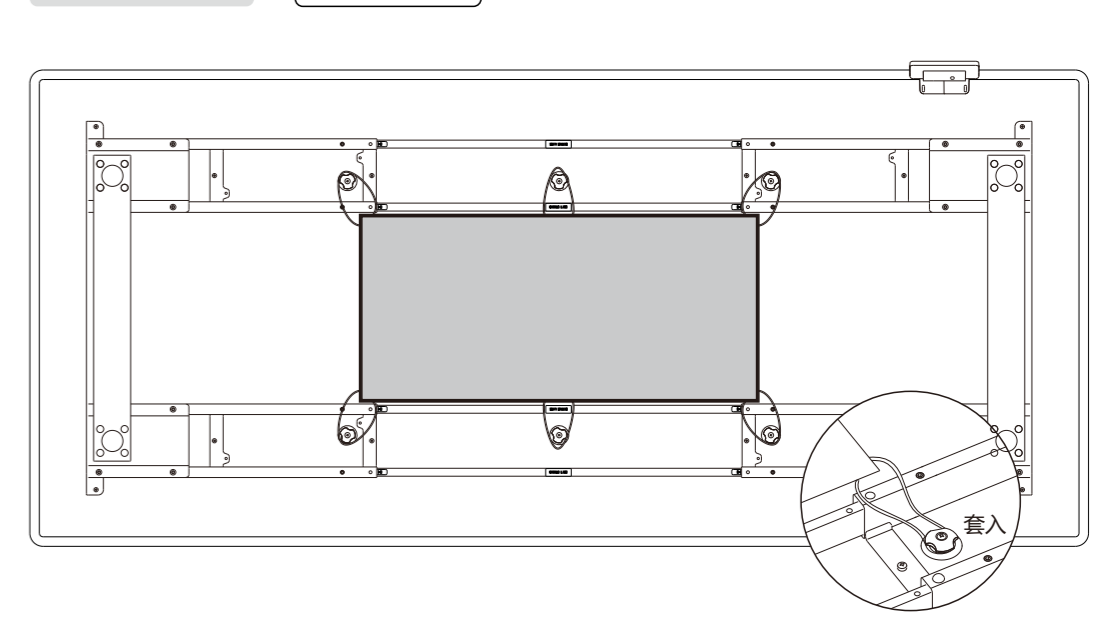

手控使用与设置

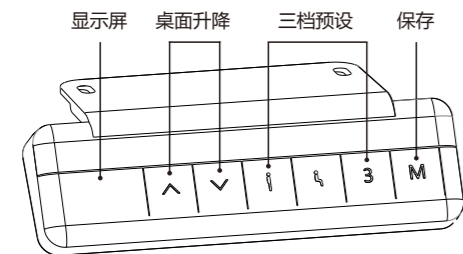

注意 请确认桌子升降过程中无障碍物阻挡，保证所有线条长度足够桌子上下移动

建议 将您坐下时最舒适高度预设为“1”，站立时最舒适高度预设为“2”，另外的预设高度可自由设置为其他高度

● 保存高度功能：

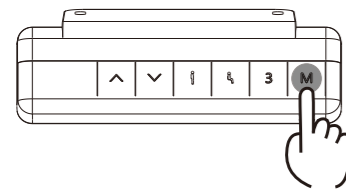

a.按“M”键，保存当前高度，显示屏显示“5-”；

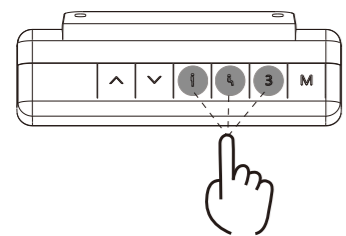

b.再按“1”或“2”或“3”键，即保存该高度到对应位置1或2或3，对应显示屏显示“5-1”或“5-2”或“5-3”；

按键保存高度设置完成后随意点按“1”、“2”、“3”键可自动调节至之前保存的对应高度位置

● 防撞灵敏度调节——可选功能：

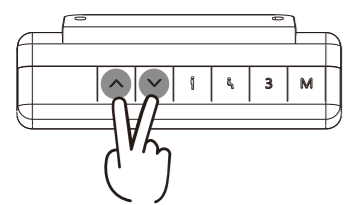

a.同时长按“^”和“v”键5秒，可切换灵敏度，操作1次切换一档；分4档（R-0，R-1，R-2，R-3）；“R-0”，关闭防撞功能；“R-1”，低灵敏度；“R-2”，中灵敏度；“R-3”，高灵敏度。

同时长按“^”和“v”键5秒，显示屏无以上代码显示，则无防撞功能。

● 复位功能：

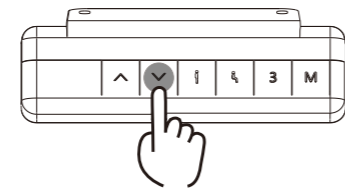

a.显示屏显示“R5f”或“r5t”，长按“v”键直到升降桌降到最低或最高位置后反弹上升至停止，此时显示屏显示高度数字，松开“v”键，复位完成，桌子可以正常使用。

● 代码处理：

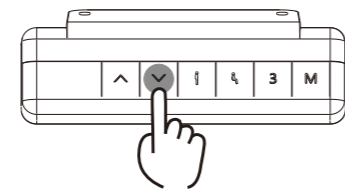

a.如果出现“E01”或者“E02”字样，请让桌子休息18分钟以上可正常使用；
b.如果出现其它代码按“v”向下键没有反应，请确认连接线无破损且连接都正常后，断电10秒以上，重新接通电源，显示屏显示“R5f”或“r5t”，再长按“v”向下键复位。
c.如果执行以上操作，桌子仍无法正常运行，请联系客服。

常见异常处理

A02

以下提示将帮助您检测并消除常见异常和错误。如果您遇到的一个异常没有列在下表或按照以下操作无法解决，请与您的供应商联系。所有这些异常或者错误只能由制造商或者受过专门培训的人员进行调查以及纠正。

异常现象	处理方法
电子功能无法正常运行	检查连接线连接是否正常；
上升速度慢	检查设备负载是否太重超过200KG；
设备下滑	
设备经常进入复位状态	进行复位操作；
只降不升或只升不降	
上升和下降高度不够	
底部无法上升	断电18分钟后重新通电；
超工作制要求工作后 (Duty cycle:Max 2min on/18min OFF)	
按向下键设备不降反升	检查桌子下方是否有障碍物或者线束垂落；

注意事项

B01

- 供电电源：AC100V-240V，频率50/60Hz；
- 使用环境：0-40°C；
- 清洁之前，必须拔下电源插头，清洁时用略微潮湿的抹布擦拭表面灰尘，注意不要让水滴流入部件内部，不要损坏连接线，不要碰松插头的连接；
- 电器盒内含有电子元器件、金属、塑料、导线等等，应按照各国使用的环境法规来进行处理，不要按照常规家庭垃圾处理。
- 在使用产品前，请认真检查确定产品已完全正确安装。
- 初次使用产品前，请熟悉产品的所有功能和程序设置。
- 不允许儿童在该产品上玩耍。儿童在产品上玩耍，有些行为是难以预测的，由此而导致的危险后果厂家不负责任。
- 因结构引起的多楔带或制动系统的轻微噪音，对器材的使用不会有任何的影响。
- 禁止使用腐蚀性或磨蚀性材料来清洁器材。必须确保使用的清洁剂不会污染环境。
- 在了解相关危险的情况下操作，七岁或七岁以下儿童以及存在身体感官等缺陷，心智不健全的人员请在正确的监护和指导下使用。儿童不得随意接触玩耍。
- 儿童不得在没有监护的情况下进行清洗和用户维护。
- 如果出现电源线损坏的情况，必须由制造商或相关专业人员进行更换以避免受伤。
- 请确保您的操作环境没有任何的危险源，例如不要将您的工具随处乱丢。并始终谨慎处理包装材料，以避免各种可能的危险，如儿童玩耍塑料袋，可能造成的窒息危险。
- 如有必要请保留该器材的原始包装，以备您今后运输时使用。

废弃物处理



此标志表示该产品不应与其它生活垃圾一起进行处理。为了防止随意处理造成对环境和人类的潜在危害，应该对其进行回收以促进材料资源的可持续利用。在您使用购买的设备时，请使用回收和收集系统或联系购买的零售商。他们能够在确保环境安全情况下进行回收。

D01

乐歌人体工学科技股份有限公司

地址：宁波市滨海投资创业中心启航南路588号

传真/FAX：0574-8807-0203

邮箱 / EMAIL:cnsales@loctek.com

网址 / WEB:www.loctek.com

进口商：XXXXX（业务根据欧盟客户订单填写）

地址：XXXXX（业务根据欧盟客户订单填写）



安装服务指南

官方网站

E01

全国统一服务热线（仅收市话费） 400-826-2001